

Robinet Tournant Sphérique 3 voies

Réf : 0263

INOX - PN40 -

BSP

Passage réduit

97/23/CE Catégorie II

Ø	D	L	H	V	Ps	Pds
	mm				bar	kgs
8 1/4	6	73	67	125	40	0,66
10 3/8	8	73	67	125	40	0,66
15 1/2	10	73	67	125	40	0,66
20 3/4	15	84	77	145	40	0,90
25 1	18	90	80	145	40	1,12
32 1 1/4	25	124	94	163	40	2,18
40 1 1/2	32	135	108	190	40	3,30
50 2	38	152	116	190	40	4,82
65 2 1/2						
80 3						
100 4						
125 5						
150 6						
200 8						
250 10						
300 12						
350 14						
400 16						
450 18						
500 20						
600 24						

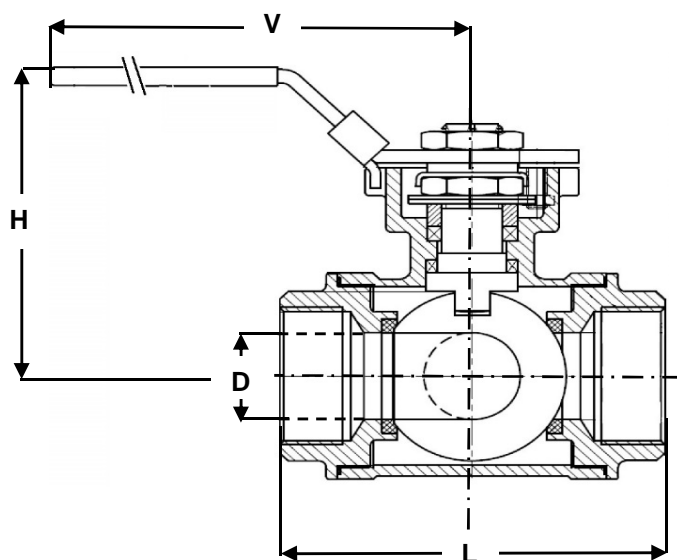

Poignée cadenassable

Perçage L ou T

Conditions de service maximum / Maximum working conditions

Température max. / Max. temperature 140°C

Pression max. / max. pressure 40B

(ATTENTION ne s'agissant pas d'une pression / température associées, elle peut être déterminée par nos soins)

Matières / Matériaux

CORPS / BODY Acier A216 WCB
SPHERE / BALL Inox A351 CF8M
TIGE / STEM Inox 304
SIEGES / SEAT PTFE
P.ETOUPE / G.PACKING PTFE

Options / Options

Actionneur pneumatique
 Servomoteur électrique
 Non transflow