

# Clapet Double Battant

Réf : 0639

**FONTE - PN16 -**

**Sandwich**

**Battants Inox**

97/23/CE Catégorie III

Ø	D	L	H	Ps	Pds	
	mm			bar	kgs	
8	1/4					
10	3/8					
15	1/2					
20	3/4					
25	1					
32	1 1/4					
40	1 1/2					
50	2	70,5	54	109	16	1,60
65	2 1/2	83,5	54	129	16	2,30
80	3	91,5	57	144	16	3,15
100	4	115,5	64	164	16	4,50
125	5	142,5	70	195	16	6,70
150	6	169,5	76	220	16	9,05
200	8	220,5	95	275	16	16
250	10	275,5	108	330	16	26,9
300	12	325,5	144	380	16	38,9
350	14					
400	16					
450	18					
500	20					
600	24					

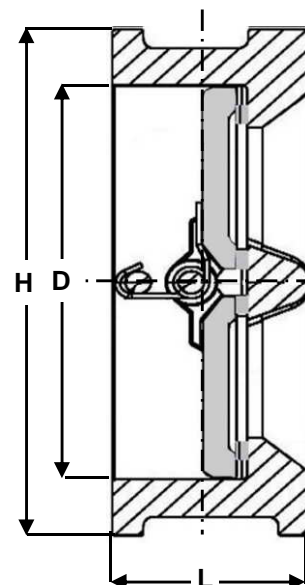

**Montage Toutes postions**

## Conditions de service maximum / Maximum working conditions

**Température max. / Max. temperature** 110°C **Pression max. / max. pressure** 16B  
(ATTENTION ne s'agissant pas d'une pression / température associées, elle peut être déterminée par nos soins)

## Matières / Matériaux

**CORPS / BODY** Fonte GJL 250  
**DISQUE / FLAP** Inox A351 CF8M  
**RESSORT / SPRING** Inox 316  
**SIEGES / SEAT** EPDM

## Options / Options

Battants Bronze